

# Trammark Aufbauanleitung

i

Achtung, bitte bewegen Sie die Holzplatte nur zu zweit, um die Platte und sich selbst vor Schäden zu schützen.

Sollten Sie Hilfe beim Aufbau benötigen oder Fragen haben, kontaktieren Sie uns bitte unter 01 71 – 511 03 47.

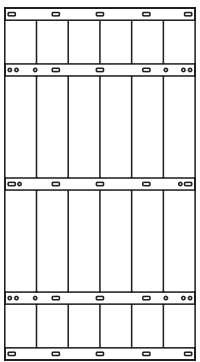

1x Holzplatte

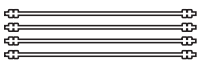

4x Verbindungsstangen



1x Mittelstange

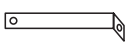

2x Winkelement

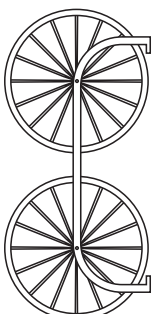

2x Untergestell

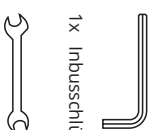

1x Inbusschlüssel



1x Maulschlüssel



10x Schrauben

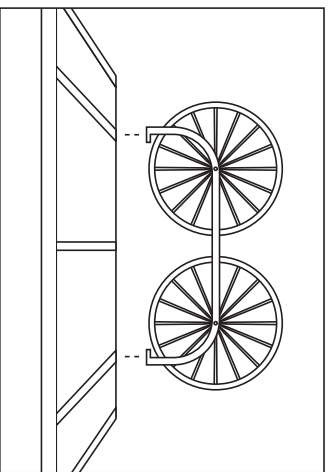

1. Ersten Teil des Untergestells auf die markierten Buchstaben ArB der Holzplatte stellen. Der Rahmen mit den fünf Löchern muss innen sein.

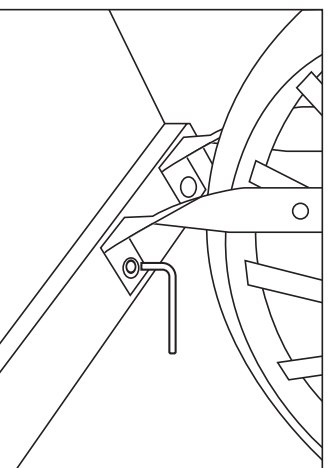

2. Schrauben mit dem beigelegten Inbusschlüssel festziehen.

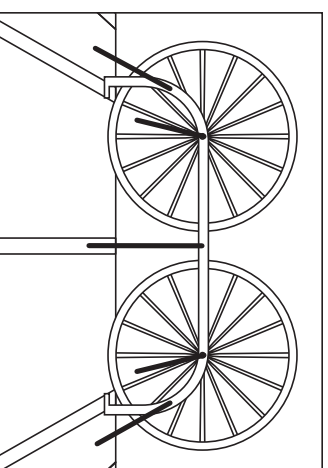

3. Verbindungsstangen in die innenliegenden Löcher stecken. Die längste Stange wird in das Mittelloch zwischen den Rädern des Innenrahmens gesteckt. Bevor Sie die Stange durch das Loch des äußeren Rahmens schieben, schrauben Sie die Mutter auf das Gewinde.

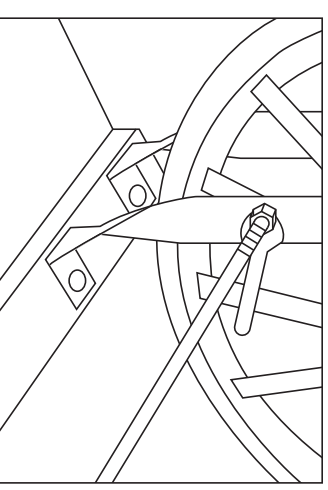

4. Verbindungsstangen auf beiden Seiten des Rahmens mit den Muttern fixieren. Nutzen Sie hierfür den beiliegende Maulschlüssel.

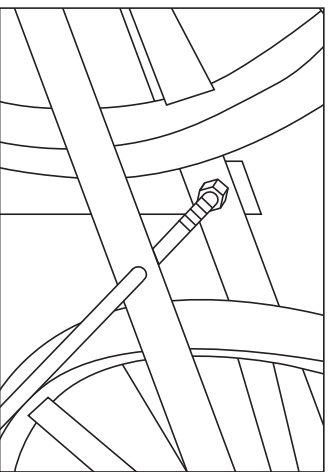

5. Winkelement an der Außenseite des Untergestells auf das Ende der langen Verbindungsstange setzen. Die kurze Seite des Winkels zeigt zur Mitte der Holzplatte.

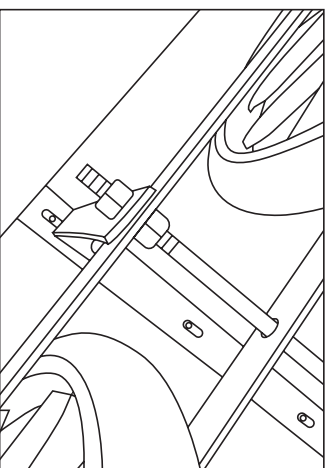

6. Die lange Mittelstange wird nun auch mit einer Mutter am Rahmenelement fixiert. Verschrauben Sie das Winkelement mit der Holzplatte.

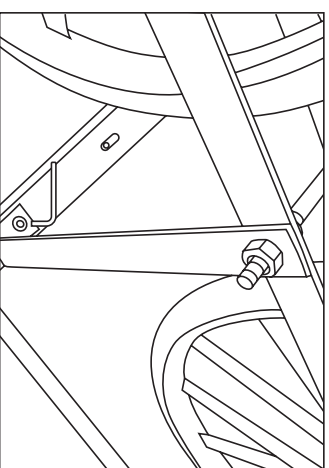

7. Setzen Sie das zweite Teil des Untergestells auf die Platte. Führen Sie nun die Schritte in folgender Reihenfolge 3 - 4 - 2 - 5 - 6 - 7 durch und fertig ist Ihr TRAMARK Marktwagen.

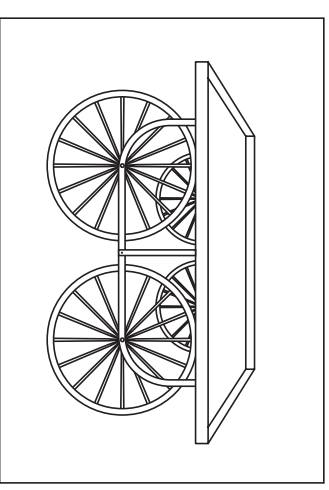

Wir wünschen Ihnen viel Freude mit Ihrem Marktwagen. Suchen Sie Zusatzkomponenten, schauen Sie auf [www.tramark.de](http://www.tramark.de)